

Erfindungen für Streichen und Beschichten

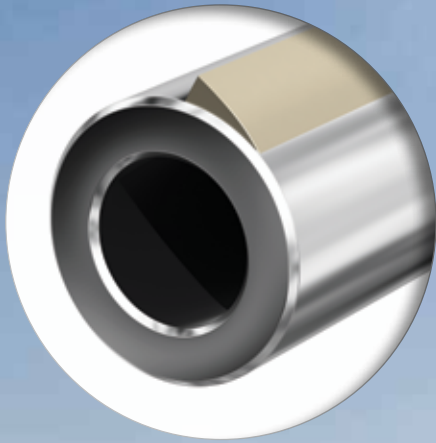

Zuverlässige Innovation

Aktuell angewandte Innovation ist in unsere DNA

Das Beste an UMV ist, dass man versteht, was der Kunde benötigt!



Psst, Ehrgeizige Papiermacher aufgepasst!

Index

- | | | |
|---------------------------------------|-----------------------------------|---------------------------------------|
| 2. Zuverlässige Innovation | 12. ABC™ Coater | 22. Versuchsmaschine |
| 4. INVO® Tip Auftragsselement | 14. TWIN™ Sizer (Filmpresse) | 24. Service für den Kunden |
| 6. INVO® Coater | 16. Kombiniertes Auftragsaggregat | 25. UMV im ökonomischen Kreislauf |
| 8. Unsere Innovationsziele | 18. LAS® | 26. Über UMV und die Firmengeschichte |
| 10. Nachhaltige Barriere Beschichtung | 20. TWIN ABC™ | 28. Kontakt |

Unsere Vorgehensweise

Aufmessen und Definieren

- Ausnutzung des eventuell vorhandenen Materials
- Betriebszeit
- Nutzung der optimalen Geschwindigkeit
- Energiebetrachtung
- Automation



Wettbewerbsprüfung und -analyse

- Attraktivitätsprüfung für Ihren Kundenkreis
- Benchmark-Effizienz
- Nachhaltigkeit im ökonomischen Kreislauf

Gestraffte Prozessgestaltung

- Konzepterarbeitung
- Pilotversuche
- Überprüfung des Konzeptes
- Zustimmung zur erarbeiteten Lösung

INVO® Tip Auftragselement

Verwirklichung des größten Einsparpotenzials beim Streichvorgang

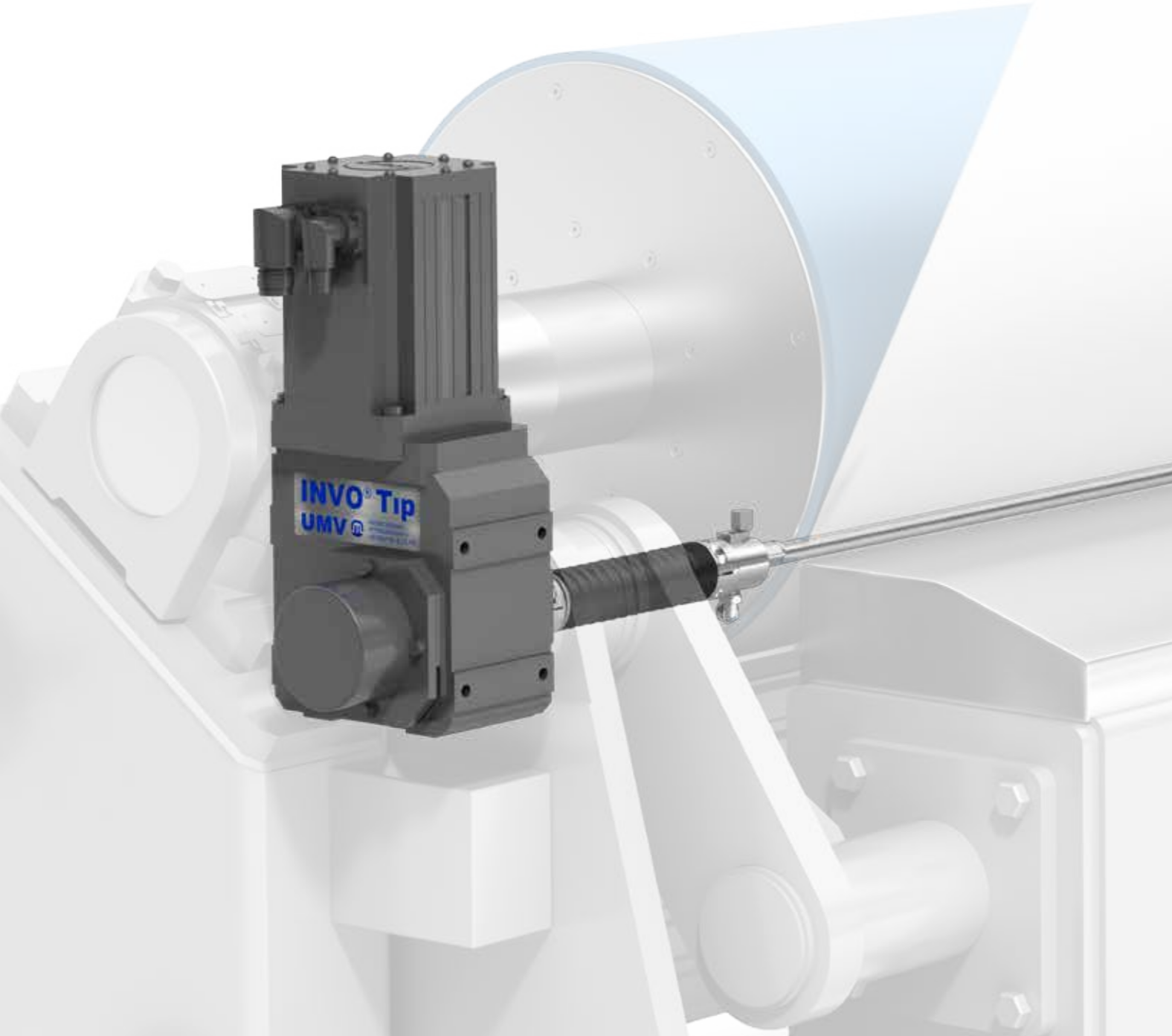

INVO® Tip bietet beides, exzellente Abdeckung (Konturstrich) und verbesserte Oberflächenglätte

- Ausgezeichnete Abdeckung und verbesserte Oberflächenwerte
- Verbesserte Bedruckbarkeit
- Gesteigerte Produktion
- Energieeinsparung
- Prozess mit höheren Trockengehalten
- Kostenreduzierung durch Einsatzmöglichkeiten günstigerer Rohmaterialien
- Ausgezeichnete Lebensdauer, Runnability und Strichgewichtskontrolle
- Einsatzmöglichkeiten in allen auf dem Markt existierenden Coatern
- Hervorragende Eignung für den Auftrag wirksamer Barriereigenschaften
- Reduzierter Faser- und/oder Chemikalienverbrauch

Kartonfabrik, die INVO® Tip von UMV einsetzt. Gesamtes Investment unter € 100.000. Einsparung im Bereich € 5 Mio./Jahr.

UMV hat ein innovatives und Kosten einsparendes Auftragselement entwickelt, den INVO® Tip. INVO Tip ist ein weiches polymeres Auftragselement, das eine extrem konstante Abdeckung und eine sehr gute Oberflächenglätte bei gleichzeitig reduzierten Kosten bietet.

Eine polymere Lippe darf nie trocken gegen die Bahn eingesetzt werden, da sie dann verbrennt und somit die Vorteile nicht mehr gegeben sind. UMV hat diesen Punkt mit dem patentierten und auch einem Award-Gewinn ausgezeichneten Design des INVO® Tip gelöst. UMV bietet dieses einzigartige Produkt, den INVO® Tip, nun für alle Kunden an.

Erfahrungen der Papier- bzw. Kartonfabriken, die INVO® Tip bereits einsetzen, zeigen, dass es möglich ist, substantielle Einsparungen der Ausgangsmaterialien, der Streichfarbe und der eingesetzten Energie durch den Einsatz von INVO® Tip zu sichern.

Viele Papier- und Kartonhersteller, die konventionelle Konzepte – aber Energie aufwendige – wie beispielsweise Luftbürste oder Curtain-Coater nutzen, um eine gute Faserabdeckung zu erreichen, können diese Ziele mit INVO® Tip mit spürbar reduziertem Energieverbrauch und höherem Produktionsausstoß realisieren. – Zusätzlicher Vorteil kann dann sein, auch preisgünstigere Streichfarben einsetzen zu können und trotzdem noch ein entweder gleiches oder gar verbessertes Streichergebnis zu erreichen.

INVO® Tip Installationen bzw. Umrüstungen sind in allen Coatertypen möglich.

Kosten reduzieren durch

- Weniger Einsatz von gebleichten Fasern in der Deckschicht
- Weniger und/oder Einsatz von Streichfarbe
- Weniger Energieeinsatz

Wachstumspotenziale

- Entwicklung neuer, optimierter Sorten
- Gesteigerter Produktionsausstoß

Praxisbeispiele

1. 25 % Einsparung von Streichfarbe
2. 20 % Einsparung von gebleichten Fasern
3. 10 % Einsparung an Energie
4. 10 % Steigerung der Produktion

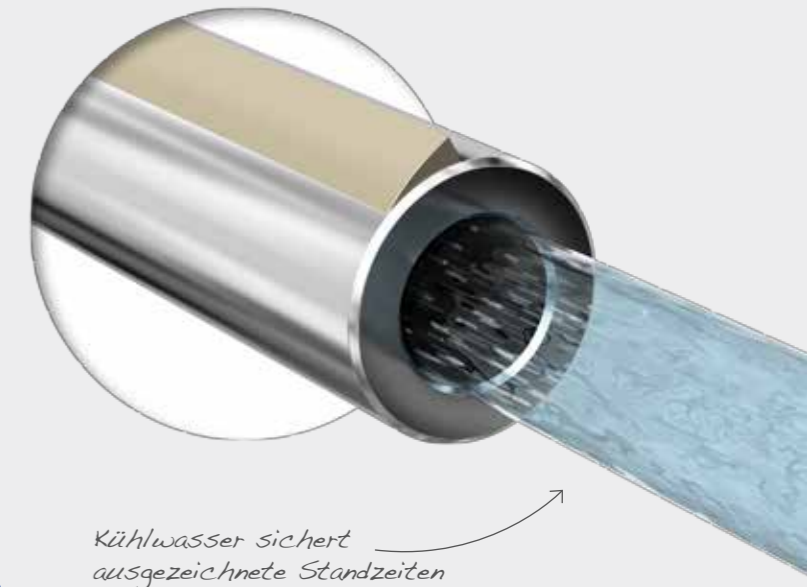

Beispiele von Druckergebnissen im Vergleich



21 g/s² gesamtes Strichgewicht mit Blade



17 g/s² gesamtes Strichgewicht mit INVO® Tip

INVO® Coater

Das ist der einzige "Zero Dwell Coater"

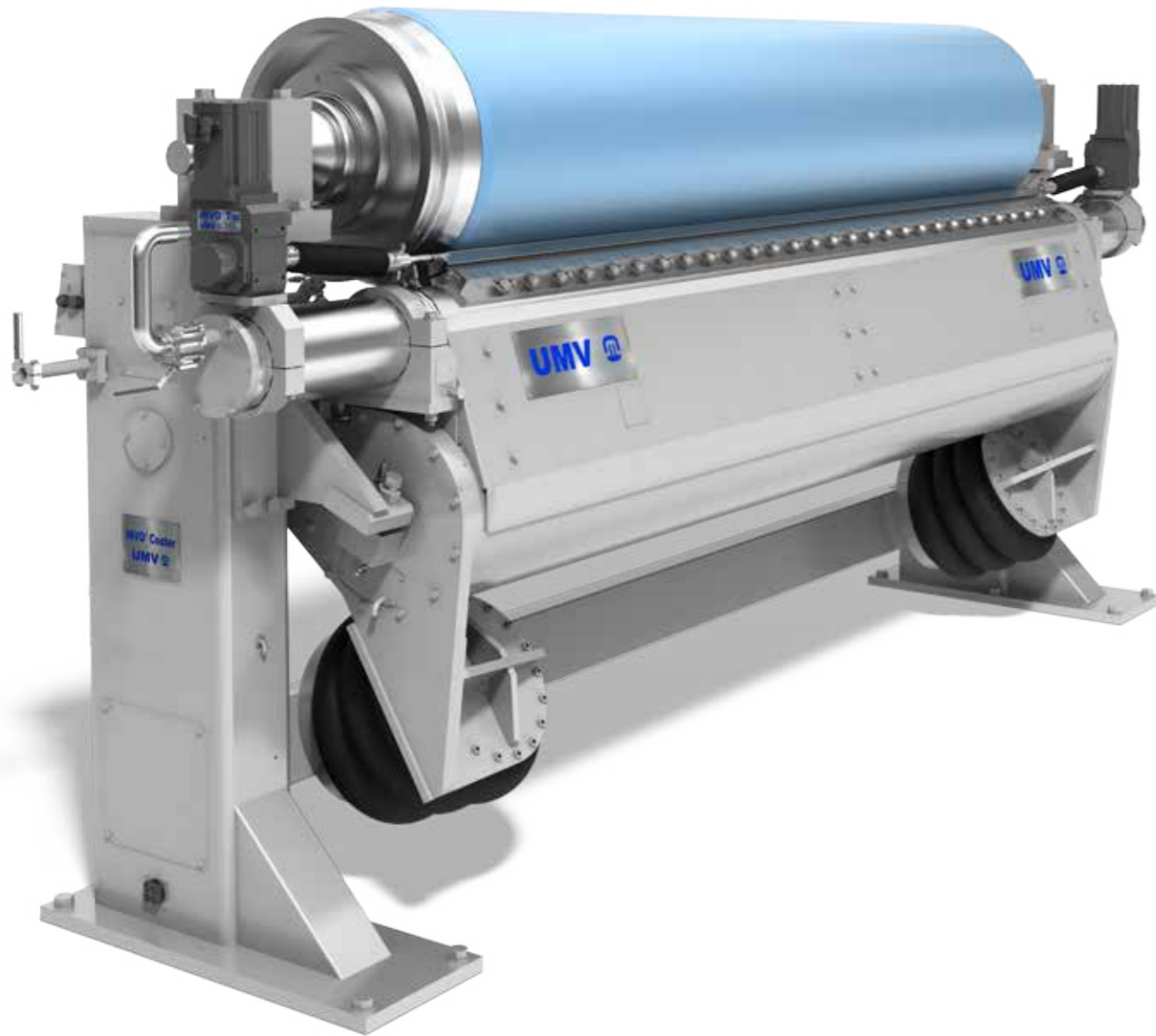

UMV hat mit diesem Zero Dwell Coater einen neuen Meilenstein gesetzt

INVO® Coater von UMV ist eine der besten Innovationen seit Einführung von Streichen und Leimen. Es ist eine logische Fortentwicklung der innovativen Tradition der UMV mit einer Vielzahl bewährten State-of-the-art-Technologien, so eben das INVO® Tip Auftragselement und der ABC™ Coater.

Der INVO® Coater ist eine kompakte Kombination eines JetCoatingApplikators entweder mit einem konventionellen Rakel oder mit INVO® Tip-Auftragselement. Mit dieser Methode wird die Anwendung ohne Penetrationszeit sichergestellt, die die Möglichkeit bietet, sowohl Stärke als auch Streichfarbe mit höheren Feststoffgehalten aufzutragen.

Das aufgetragene Medium bleibt auf der Oberfläche des Blattes und bietet beste Abdeckung bei reduziertem Auftragsgewicht.

Die Möglichkeit auch dünne Auftragsmengen bei niedrigem

Feststoffgehalt aufzubringen ist eine exzellente Voraussetzung für Barriereapplikationen.

Der Einsatz ist sowohl für Deckstrich als auch Rückseitenstrich anwendbar, jeweils in diversen Kombinationen und Einstellungen.

Das Aggregat kann sowohl mit manuellem als auch Automatik-Profilsystem ausgerüstet werden. Die kompakte Bauweise des Systems erlaubt eine perfekte Anpassung in den allermeisten Maschinen, welche ja oft nur limitierten Platz zur Verfügung stellen.

Design

Eigenschaften

- Kompakte Bauweise
- Modularer Aufbau
- Vielseitige Anwendung

Vorteile

- Kann sehr gut in beschränkten Platzverhältnissen untergebracht werden
- Mehrere Aggregate können nacheinander installiert werden, um so auch mehrere Aufträge von Strichlagen bei optimaler Platzausnutzung aufzutragen.

INVO® Coater Fallbeispiele

- Ersatz der Luftbürste
- Rückseitenbehandlung in der Kartonproduktion
- Oberflächenbehandlung der Oberseite in der Kartonproduktion
- Mehrfacher Barriereauftrag
- Streichen geringer Rohgewichte/geringer Grundfestigkeit des Rohpapiers
- Vortex freier, Zero-Dwell Coater

Das Medium ist in einem Schritt aufgetragen und dosiert, die Einwirkungszeit ist damit nahe Null.

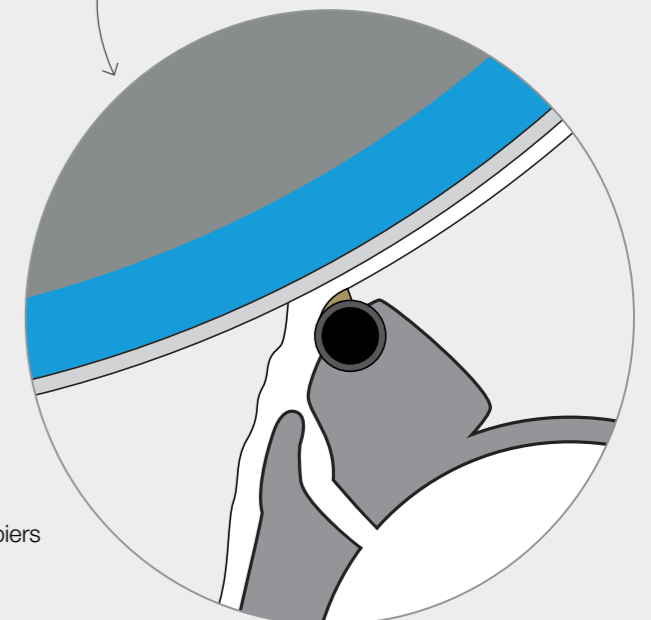

Zero Dwell Anwendungen

Eigenschaften

- Rohpapierfestigkeitseigenschaften werden durch den Streichvorgang nicht beeinflusst
- Total auf die Oberfläche konzentrierter Strichvorgang
- Höhere Feststoffgehalte für dasselbe Strichgewicht

Vorteile

- Exzellente Runnability
- Ausgezeichnete Abdeckung mit der Möglichkeit, das Strichgewicht reduzieren zu können
- Energieeinsparungen
- Einzigartige Barriereigenschaften
- Eine Anwendung ohne jegliches Problem mit Vortex

Motivation für unsere Innovationen



Fasereinsparungen



Einsparungen der Streichfarbe



Geringerer Energieverbrauch

Erfindungen für Streichen und Leimen

Erhöhter Ausstoß mit dem Ziel mindestens dieselbe oder bessere Qualität zu bieten

Grundlage ist die mehr als 50-jährige Erfahrung

Bedarf des Gesamtmarktes und beste Betreibereigenschaften

Nachhaltiger Barriereauftrag

Kombination INVO® Coater und INVO® Tip mit schonender Trocknung stellt die exzellente Barriere sicher

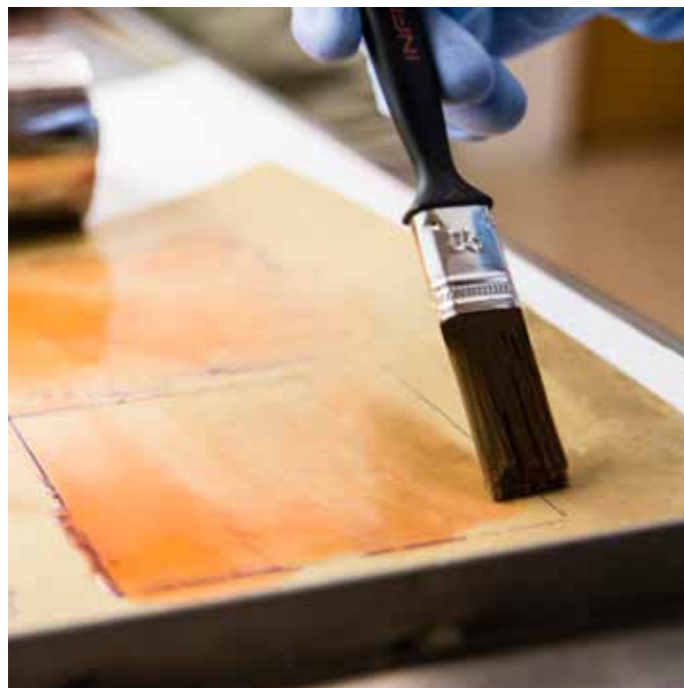

Investitions- und Betriebskosten können auf einen Bruchteil verglichen mit Konkurrenztechnologien reduziert werden

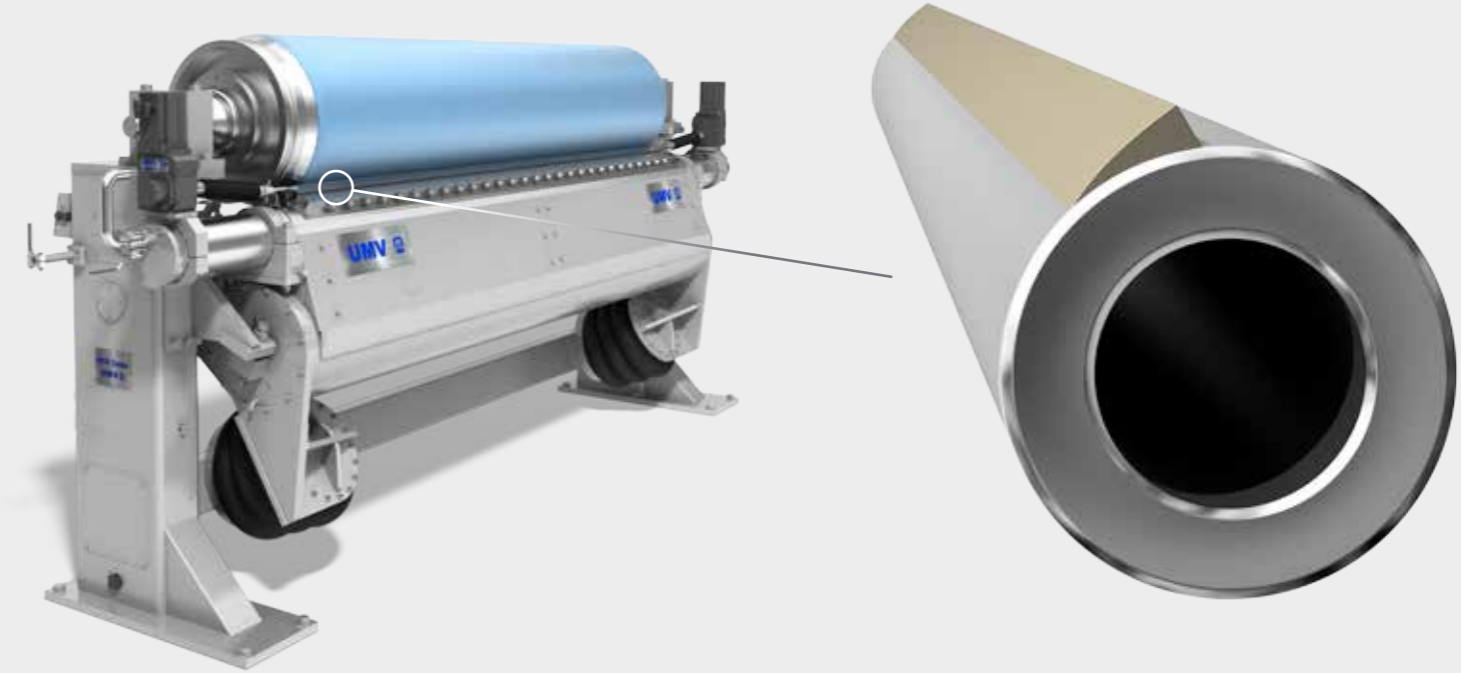

Die Papier- und Kartonindustrie sucht eine funktionierende, effective und nachhaltige Barriertechnologie mit vertretbaren Investitions- und Betriebskosten.

UMV hat dafür einen anderen Ansatz: Mehrfach-Barrierestrich mit dünnen Lagen. Nach äußerst erfolgreichen Versuchen in der Pilotanlage in Säffle, Schweden, ist die Schlussfolgerung grundsollide. Das Konzept ist bewährt und basiert auf einer Kombination des INVO® Coaters mit dem weichen INVO® Tip Auftragselement.

Der Einsatz des UMV-Konzeptes für eine nachhaltige Barriere wird die Investitionskosten verglichen mit Wettbewerbskonzepten spürbar reduzieren.

Die Betriebskosten sind auch vorteilhaft, weil UMV die wirksame Barriere mit wenigen g/m² Gesamt-Strichauftrag sicherstellt.

Wir verwenden für den Bereich Barrierestrich große Ressourcen. Die jüngsten Upgrades haben dafür gesorgt, dass die Pilotanlage nun die besten Voraussetzungen für Barriereapplikationen bieten kann.

Eigenschaften

- Zwei Streichaggregate, jeweils mit Trocknung ausgerüstet
- Kühlzylinder vor der Aufwicklung
- Bahntemperaturmessungen

Vorteile

- Die Wechselwirkung zwischen bzw. mit verschiedenen Strichlagen kann optimiert werden
- Kontrolle der Bahntemperatur
- Kein Verblocken



ABC™ Coater

Benchmark in Effektivität und Flexibilität

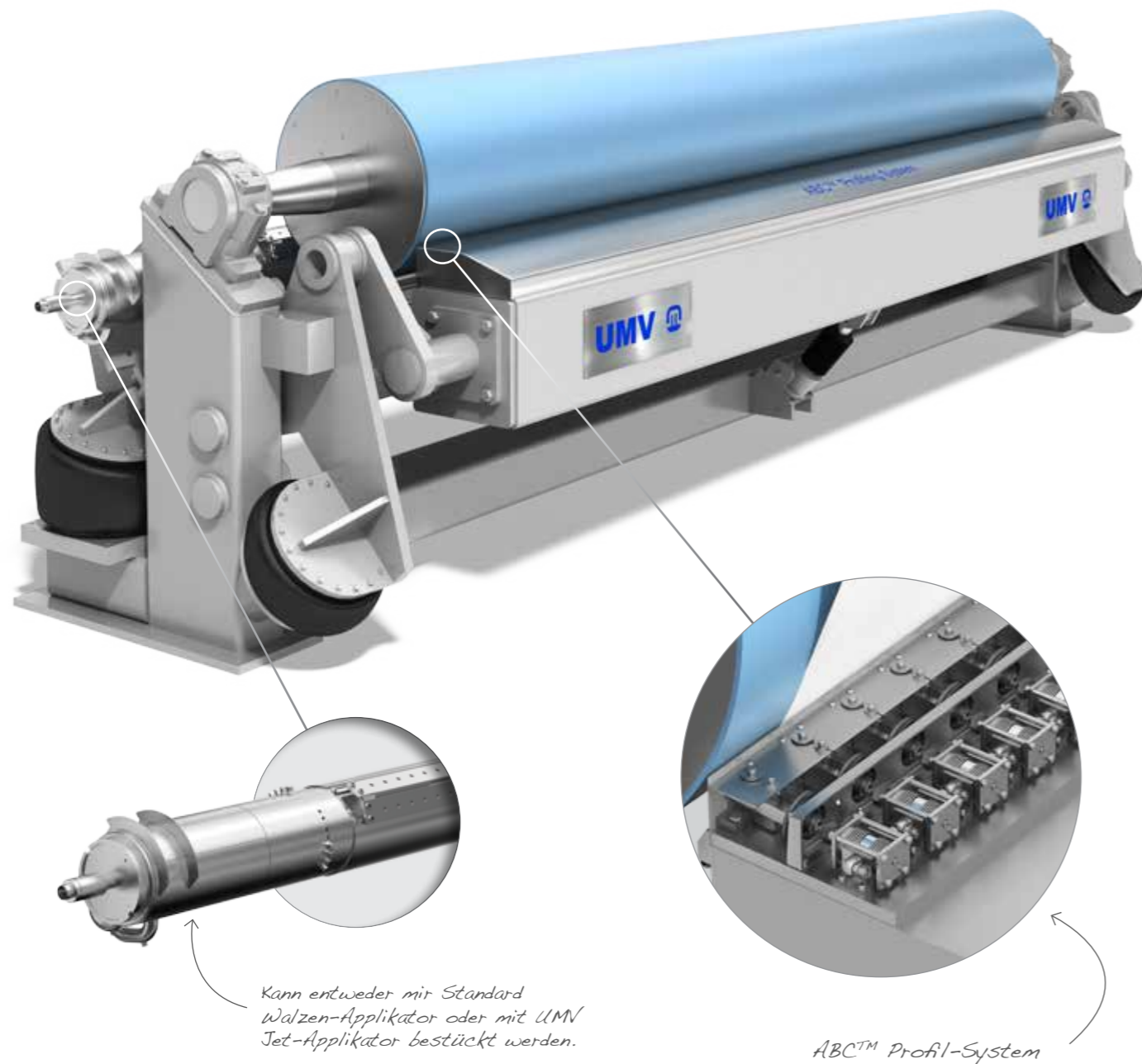

ABC™ Coater mit
ausgezeichneter Runnability
für beste Produktqualität

ABC™ Pneumatik Profilsystem

Das System basiert auf dem Prinzip, dass die Gegenwalze den Referenzpunkt für das Profilsystem bietet. Das bedeutet, dass jegliche Ungleichmäßigkeiten vom Klingenhalter oder auch dessen Bewegungen damit eliminiert sind. Das Ergebnis dieses Prinzips ist ein selbstausrichtendes System, das absolut gleiche und damit exzellente Profile unmittelbar nach dem Start des Streichvorgangs bietet.

Der ABC™ Kontrollmechanismus ist zuverlässig und entwickelt um der anspruchsvollen Umgebung an der Streichmaschine Rechnung zu tragen. Die Kontroll-Aktuatoren sind aus rost- und säurebeständigem Edelstahl.

Der erste Aktuator dieses Typs wurde 1998 installiert, diese Aktuatoren sind bis heute wartungsfrei.

Vorteile des ABC™ Pneumatik Profilsystems

- Sofortiges flaches Querprofil
- Reproduzierbar gleiche Qualität
- Erlaubt schnellste Umstellung von Sorten/Gewichten
- Großes Strichgewichtsspektrum mit besten Profilen auch bei dem Auftrag hoher Strichgewichte

ABC™ Profilsystem mit manueller Einstellung (ohne Verlinkung zum QCS)

Das ABC™ System bietet auch im manuellen Modus durch seine Selbstausrichtung beste Profile. Dies ist durch die erreichten 2-Sigma-Werte bewiesen. Das Produkt ist vom Start up an in bester Qualität.

Querrichtung Strichgewicht 2-Sigma (g/m²)



Diagramm zeigt 2-Sigma-Werte über eine Zeit. Die ersten 2-Sigma-Werte sind normalerweise doppelt so gut verglichen zu einem konventionellen System.

ABC™ Profilsystem mit Automatik (mit Verlinkung zum QCS)

Das ABC™ Profilsystem kann an das QCS-System angeschlossen werden, das endgültig zu erzielende Ergebnis basiert auf den Fähigkeiten und dem Qualitätsstandard des QCS-Systems.

Maschinenlaufrichtung Strichgewicht (g/m²)

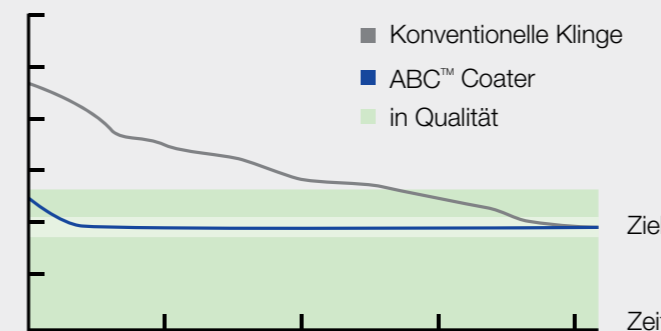

Diagramm zeigt die Reproduzierbarkeit des ABC™ Systems. Die Einstellungen der vorangegangenen Produktion sind nach wie vor gültig.

ABC™ Coater mit ausgezeichneter Runnability

- Walzen- oder Jet-Auftragssystem
- Auftragsmethode:
 - Klinge
 - Stiff Blade
 - Bent Blade
 - Drehendes Rakel
 - INVO® Tip

ABC™ Coater Profilooptionen

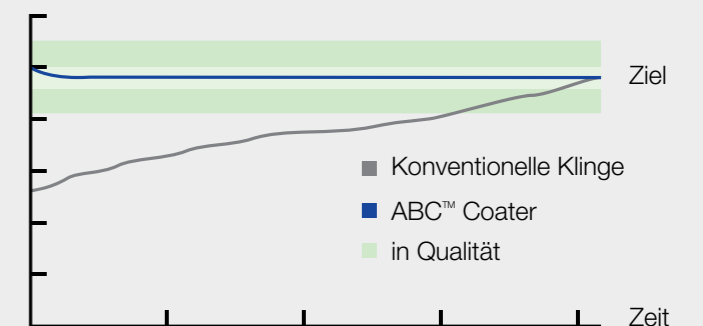
- ABC™ Pneumatic-System in Automatik oder manueller Ausführung
- Konventioneller Profilmodus besteht aus elektrischen Schrittmotoren oder manuellen Einstellschrauben

INVO® Jet Applikator

Eigenschaften

- Komplett doppelwandiges Design, einschließlich der Austragslippen
- An/Ab durch Rotation, Jetfluss in Stand by Position
- Der kompakteste Applikator auf dem Markt

Vorteile

- Nur geringster Reinigungsaufwand erforderlich, keine zusätzlichen Stillstandszeiten
- Von der Stand by Position in Strichbetrieb in einer Sekunde, dies sichert maximalen Ausstoß
- Existierende Applikatoren sind sehr leicht zu ersetzen

TWIN™ Sizer

Individuell angepasst auf Ihre Bedürfnisse



UMV bietet Karton- und Papiermachern die ganze Bandbreite von TWIN™ Sizer Lösungen für Leimungs- Pigmentierungs- und Streichapplikationen.

UMV hat ein breites Produktportfolio und kann alle Ebenen für Filmübertragungen, angepasst an die individuellen Kundenbedürfnisse bieten. Rakel, Gravure- oder HSM Vordosierungsmethoden bewirken einen dünnen Filmauftrag von Stärke und/oder Streichfarbe auf die Transferwalze.

Der Film ist auf beiden Seiten im Transferrip auf die Papier- oder Kartonbahn aufgetragen. Die Wahl der endgültig festzulegenden Methode basiert auf den Eigenschaften des Rohpapiers und/oder -karton, der geforderten Qualität des Endproduktes und der Zusammensetzung des aufzutragenden Mediums.

TWIN™ Sizer für ausgezeichnete Runnability und hohe Qualitätsanforderungen

TWIN™ Sizer, Rakel

Rakel Vordosierung ist die konventionelle Methode einen Film mittels gerillter oder glatter Rakelstäbe als Auftragsselement aufzubringen.

Das Strichgewicht ist abhängig vom Rakeldesign.

TWIN™ Sizer, Gravure

UMV hat diese einzigartige Technologie entwickelt, sie arbeitet mit einer Wickeldrahtspirale als Auftragsselement.

Das Strichgewicht ist abhängig vom Drahtdurchmesser.

TWIN™ Sizer, HSM

Gravure-Auftrag basiert auf der bestens bekannten Roto-Gravure-Technik und wurde durch UMV in der Papier- und Kartonindustrie eingeführt.

Das Strichgewicht kann sehr leicht durch die Anpassung der Geschwindigkeit der Gravurwalze bestimmt und kontrolliert werden.

Ausrüstung mit der von Ihnen bevorzugten Filmpressentechnologie

TWIN™ Sizer der UMV kann mit der Filmpressentechnologie Ihrer Wahl ausgerüstet werden



TWIN™ Sizer, Rakel

Rakel-Vordosierung ist eine bestens erprobte Technologie, die jederzeit im Benchmark liegt, wenn es um Standard-Leimung bzw. Pigmentierung geht.

Das Equipment bietet zusätzlich noch Möglichkeiten:

- Sumpfleimpresse
- Direktes Streichen
- Direktes Streichen mit rückseitigem Filmauftrag

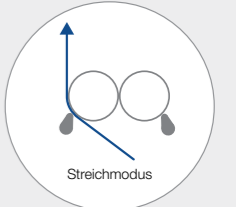
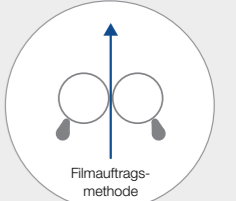

TWIN™ Sizer, Gravure

Diese speziell entwickelte Technologie ist die perfekte Lösung für Produktionslinien mit häufigen Sortenwechseln und der Notwendigkeit das Strichgewicht exakt kontrollieren zu können.

Das außerordentlich breite Betriebsfenster erlaubt einen extrem hohen oder auch einen extrem niedrigen Strichauftrag in allen Geschwindigkeitsbereichen und ist damit anderen Alternativtechnologien überlegen.

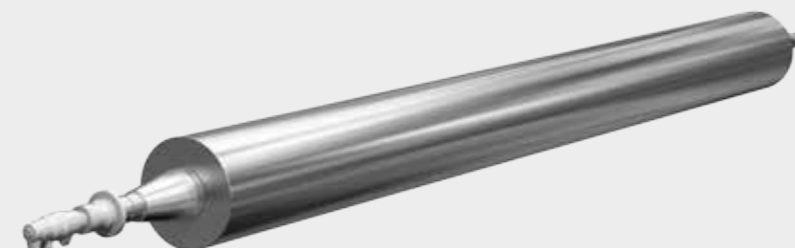
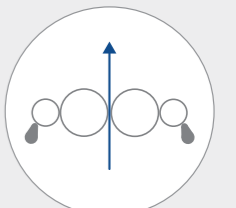
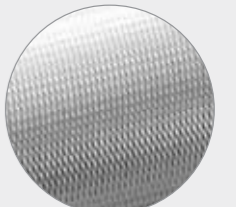

TWIN™ Sizer, HSM

Diese Methode wird für spezielle Anwendungen eingesetzt.

- Hoher Nassauftrag
- Hohe Streichfarben- oder Stärkemengen
- Anspruchsvolle Basismaterialien und Auftragsmedien

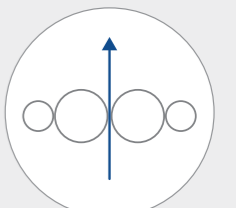
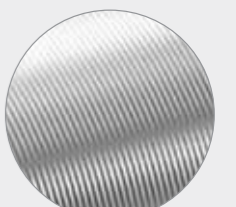

Kombinierte Maschinen

Die Basis bilden standardisierte und kompakte Module für unlimitierte Variationsmöglichkeiten

UMV kombinierte Aggregate erlauben Ihnen verschiedene Fahrweisen während die Effizienz immer auf einem Benchmark-Niveau bleibt.

Die kombinierten Maschinen sind nach Kundenbedürfnissen individuell für eine hohe Verfügbarkeit und Effizienz zusammengestellt. Dabei werden bestens bewährte Technologien eingesetzt, um eine bekannt hohe Performance zu erreichen.

Aufgrund der kompakten und vielseitig einzusetzenden Bauweise der Module sind die kombinierten Maschinen in nahezu allen Produktionslinien einsetzbar.
Was sind Ihre Anforderungen?

Kombinierte Maschinen geben Ihnen immer die Flexibilität auf veränderte Marktbedingungen sofort reagieren zu können



LAS[®]

Decurler und Befeuchter



Das LAS[®] Betriebsfenster ist nun verfügbar bis zu Geschwindigkeiten von 2 000 m/min

Das LAS[®] (Liquid Application System) ist ein einzigartiger hydrophiler Walzencoater, Decurler und Befeuchter, der einen vordosierten Flüssigkeitsfilm auf die Bahn aufträgt. Das Medium kann sowohl Wasser sein, aber auch hohe Feststoffgehalte, wie zum Beispiel Pigmentstrich auf hohen Flächengewichten von Faltschachtelkarton bis zu leichtesten Papiersorten.



Dynamischer Durchfluss

Der LAS[®] Befeuchter und Decurler ist eine bestens erprobte Technologie mit mehr als 200 Installationen weltweit in der Papier-, Karton- und auch verarbeitenden Industrie.

Die primäre Anwendung findet als Befeuchtung und Decurling für einseitig gestrichene Papiere und Kartons statt. Ebenso kann der Einsatz aber auch für Oberflächenleimung und -pigmentierung erfolgen.

Layout

Das LAS[®] kann horizontal, vertikal und auch gewinkelt installiert werden. Weil es nur sehr geringen Bedarf an Wartung und Aufmerksamkeit des Betreiberpersonals bedarf, kann es auch in beengten und damit schwerer zugänglichen Positionen installiert werden. Das eröffnet dann auch Installationsmöglichkeiten im Keller oder auch auf höherer Ebene.

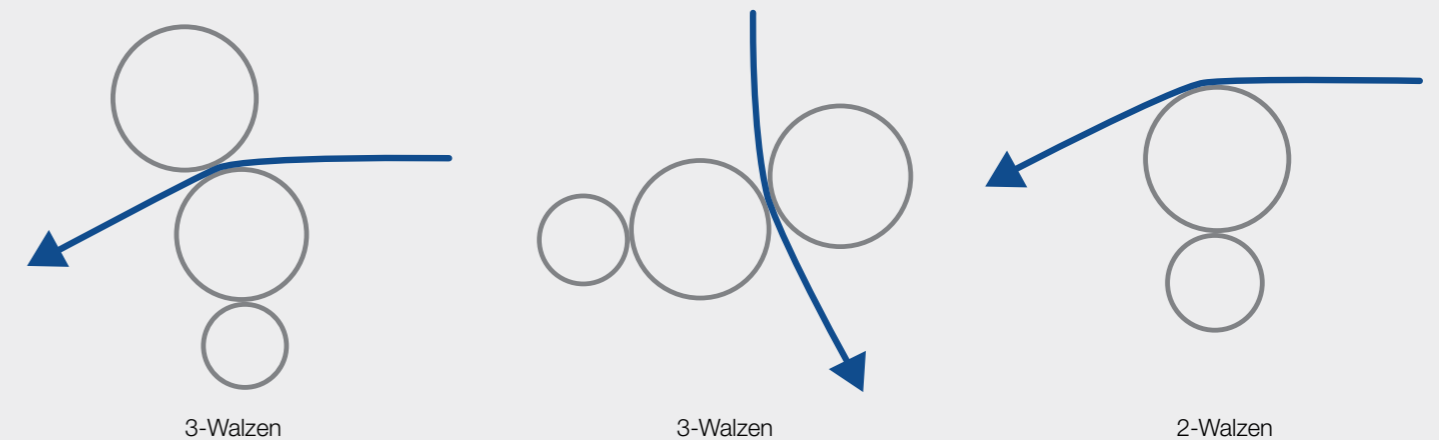

Funktion

Die Applikatorwalze bringt das Wasser/die Flüssigkeit aus der Wanne zum Auftragsnip. Die hydrophile Transferwalze trägt das Medium dann auf die Bahn auf. Die Auftragsmenge wird durch die Geschwindigkeit der hydrophilen Walze kontrolliert, d. h. erhöhte Geschwindigkeit resultiert dann in höherer Auftragsmenge.

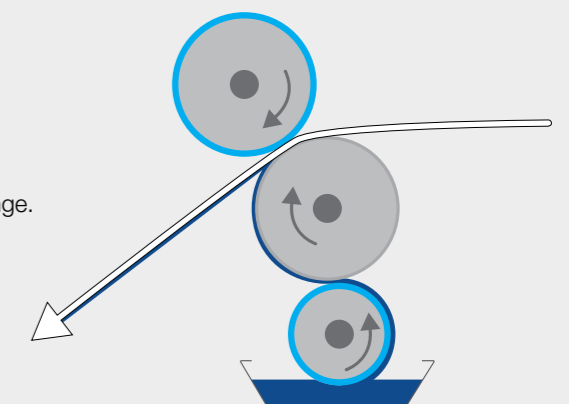

LAS[®]

Eigenschaften

- Decurling erfolgt bei minimaler Auftragsmenge
- Hydrophil verchromte Transferwalze
- Auftrag durch die Transferwalzengeschwindigkeit kontrolliert
- Minimale Rezirkulationsmengen
- Horizontales, vertikales oder auch gewinkeltes Design für das optimale Lay-out
- Keine Verbrauchs- oder Verschleißteile

Vorteile

- Wenig oder gar keine Trocknung erforderlich für das Decurling
- Präzise Kontrollmöglichkeiten
- Weites Betriebsfenster, angefangen bei 0 bis hin zu hohen Aufträgen.
- Klar definierte und reproduzierbare Ergebnisse
- Geschwindigkeitsbereich von niedrigsten Geschwindigkeiten bis > 2 000 m/min
- Läuft nahezu ohne besondere Aufmerksamkeit der Betreiber
- Sehr wenig Wartung

TWIN ABC™

Der einzige beidseitige Blade-Coater auf dem Markt



Der einzige beidseitige Coater, der exzellente Glätte bietet, d. h. kein Filmsplit. Dieser Coater kann bis zu 25 g/m²/Seite auftragen, damit die Arbeit von 4 Blade-Coatern verrichten.

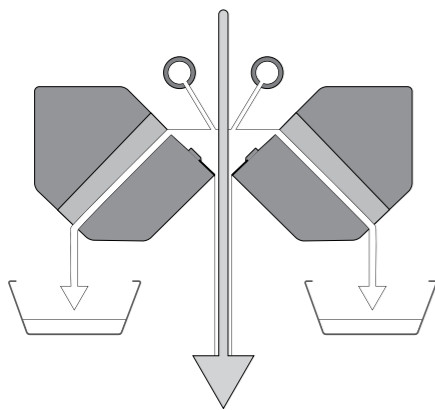

TWIN ABC™ mit herunter laufender Bahn

Bei der herunter laufenden Bahn sind die Klingen im Sumpf als V angeordnet, und die Bahn läuft dann vertikal nach unten. Der Streichfarbensumpf mit einem Überlaufsystem über die volle Breite ermöglicht den Strichauftrag gleichmäßig auf die Oberfläche mit der geringsten Rezirkulationsmenge. Verrohrung, Filtration und Pumpen können entsprechend dimensioniert werden. Diese Methode ist ideal für ein gleichzeitiges, doppelseitiges Streichen.

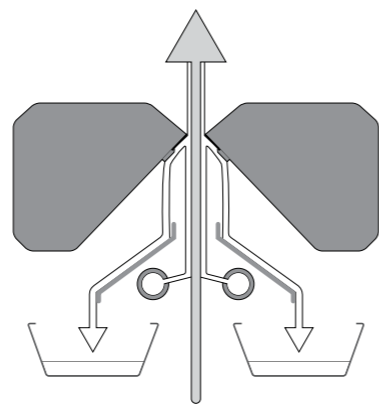

TWIN ABC™ in der Anordnung aufwärts laufende Bahn

Beim TWIN ABC™ in einer Auslegung, in der die Bahn herauf läuft, kann man sowohl für Differential- als auch für doppelseitige Strichanwendungen einsetzen. Die Streichfarbe wird mittels Jet-Applikator auf jede Seite der Bahn aufgebracht, der Vorteil liegt darin, dass perfekt die Seiten getrennt werden können.

TWIN ABC™ – Mehrere Möglichkeiten in einem Schritt

TWIN ABC™ verrichtet den Bladestrichprozess für beide Seiten in nur einem Schritt. Das wird erreicht, in dem man die zwei Klingen spiegelbildlich so zueinander positioniert, dass die Klingenspitzen jede Seite der Papierbahn berühren, damit der Abstand zueinander nur durch die Dicke der Bahn bestimmt wird.

Das ABC™ Prinzip drückt die Klingen nur an der äußersten Spitze, halt sie dann komplett in allen Phasen des Prozesses, auch bei Druck- und Winkelveränderungen, gerade. Weil die Klinge nie durchbiegt, ist die Position jeder Klingenspitze immer bekannt und somit unter absoluter Kontrolle für die präzise Ausrichtung und entsprechende Wiederholungen.

Das Profil wird durch die Anpassung des Druckes einer Klinge gegen die andere Klinge sichergestellt. Die individuell arbeitenden Pneumatik-Aktuatoren, die über die Breite angeordnet sind, sichern das gleichmäßige Profil über die Breite der gesamten Bahn.

Durch die gleiche und gleichzeitige Befeuchtung der Papier- oder Kartonbahn auf beiden Seiten werden Spannungen bedingt durch die Trocknung vermieden, es gibt also kein Curl.

Gelegenheit für neue Möglichkeiten

Durch eine zusätzliche Strichlage sind neue Möglichkeiten auch für bereits vorhandene Coater-Stationen gegeben.

Die kompletten TWIN ABC™ Installationskosten können so abgeschätzt werden, dass man bei einem Drittel der Kosten liegt, die für zwei neue Coater aufzuwenden wären.

Es ist signifikant weniger Wartung notwendig, weil es beim TWIN ABC™ keinen Aufwand mit irgendwelchen Walzen und Antrieben gibt.

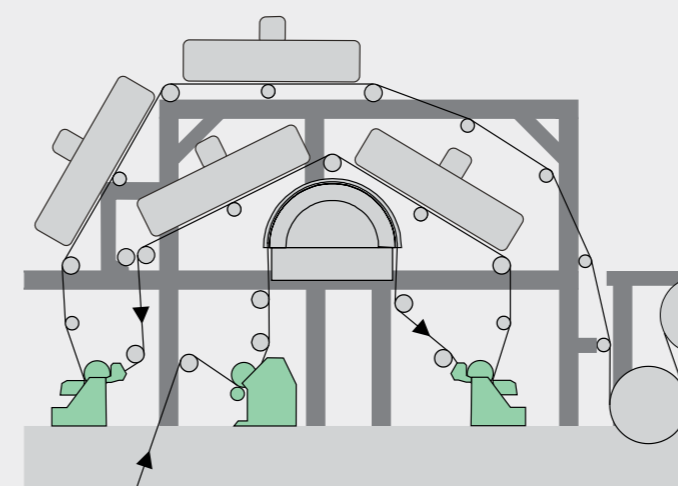

Vorhanden: 2+1 Strichlagen

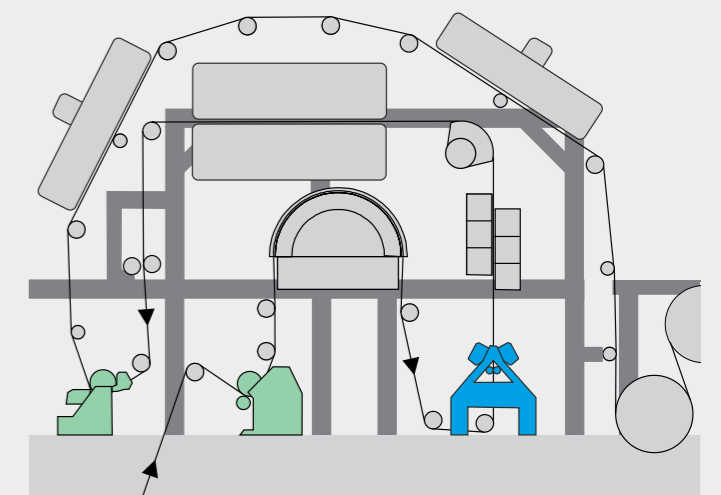

Künftig: 2+2 Strichlagen beim selben Platzbedarf in der Maschine

Wir heißen Sie willkommen ...

... zu einer der weltweit modernsten und aktuellsten Stand der Technik entsprechenden Pilot-Streichanlage!

Heben Sie mit unserer
Mannschaft ab in Ihre
neue Zukunft

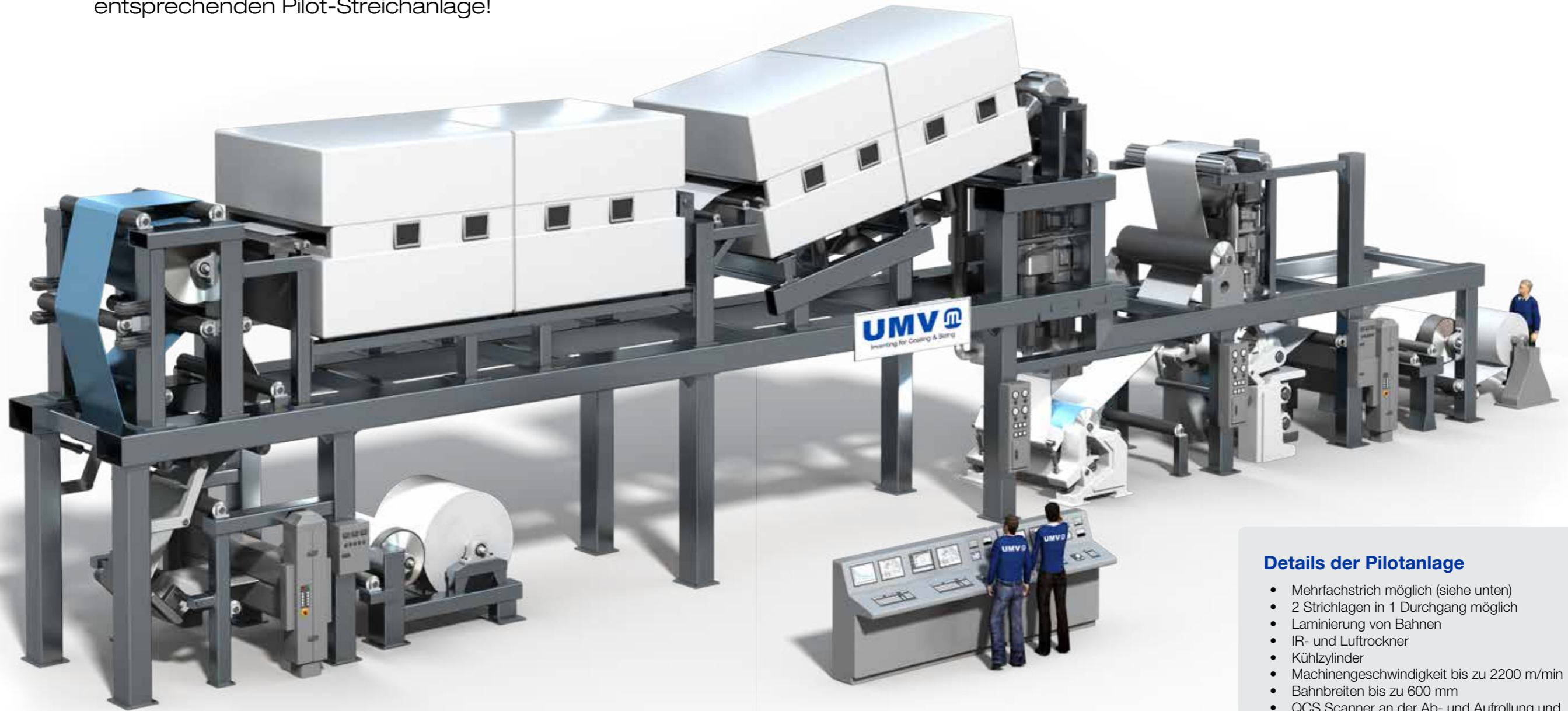

Details der Pilotanlage

- Mehrfachstrich möglich (siehe unten)
- 2 Strichlagen in 1 Durchgang möglich
- Laminierung von Bahnen
- IR- und Lufttrockner
- Kühlzylinder
- Maschinengeschwindigkeit bis zu 2200 m/min
- Bahnbreiten bis zu 600 mm
- QCS Scanner an der Ab- und Aufrollung und Temperaturmessung an allen kritischen Positionen für eine Datensammlung

Eine Zusammenstellung der Konfigurationen – Module können für künftige Konzepte kombiniert werden



Kundenservice



Ein herausragender Service ist für UMV mehr als wichtig. Er sichert eine langjährige Partnerschaft auf hohem Niveau und bringt Ihre Beschichtungsprojekte auf den nächsten Level.

Kapitalersatzteile	maßgeschneiderter Service	Beratung
kleine Ersatzteile	Training	Prozessstudien
Verbrauchsgüter	Wartung	Upgrades

UMV Coating Systems bietet das gesamte Ersatzteilkpaket für Equipment, das geliefert wurde von:

- Inventing AB
 - UMV Machinery AB
 - Dahlgrens International Inc
 - BTG UMV Coating AB
 - BTG Coating Systems AB
- } —○ UMV Coating Systems AB

UMV im Ökonomiekreislauf

Unsere Streichanlagen und Beschichtungssysteme entspringen der Überzeugung, dass es immer eine bessere und nachhaltigere Lösung gibt, die wir Ihnen bieten können, und das immer unter der Berücksichtigung, dass über allem die Effizienz für Ihr Arbeiten und Ihr Geschäft stehen muss.

Wir liefern Ihnen die Technologie, die Sie an die Spitze führt

Unsere Innovationsziele:

Weniger Ersatzteile, geringeres Streichmedium und reduzierter Energieverbrauch.
Reduzierung Ihrer Kosten bei gleichzeitiger Verbesserung des ökologischen Fussabdruckes.



UMV Coating Systems

Erfindungen für Streichen und Beschichten

Mit einem besonders kundenorientierten Fokus und der Geschäfts-DNA für Erfindungen und Verlässlichkeit wurde UMV Coating Systems zu einem global führenden Unternehmen in der Entwicklung und der Lieferung von Anlagen für Oberflächenbehandlung in der Papier- und Kartonindustrie.

Das UMV Coating Systems Lieferprogramm und der Service deckt den gesamten Bedarf an notwendigem Equipment und know how ab, das für die Streich- und Beschichtungsapplikationen erforderlich ist.

Zusätzlich zu dem Equipment für ein- oder zweiseitiges Streichen, Oberflächenleimen, Pigmentierung und Beschichten übernimmt UMV die Verantwortung für komplette Streichanlagen, einschließlich Vorstudien, Herstellung, Montagesupervision, Training, Start up Unterstützung und weitergehende Optimierungen.

INVO® Coater und INVO® Tip sind die jüngsten einzigartiger Produkte der UMV Coating Systems.

Benchmark Strichprofile sind das Ergebnis des ABC™ Profil Systems, das in jeden Coater passt. TWIN ABC™ ist kompakt und streicht zwei Seiten gleichzeitig – und nun INVO® Tip, das energiesparende und produktionssteigernde Auftragsselement für allerbeste Faserabdeckung, Bedruckbarkeit und auch für Barrieren.

UMV Coating Systems hat weltweit Anerkennung als Experten für Streich- und Beschichtungsfragen in der Papier- und Kartonindustrie. Das basiert auf mehr als 50 Jahren Erfahrung mit mehr als 600 Installationen. Wir bedienen anspruchsvolle Kunden mit innovativer und kostensparender Technologie, Maschinen-equipment und Ersatzteilen. In unserer maßgeschneiderten Pilotanlage ist unsere Crew gerne für Sie tätig.

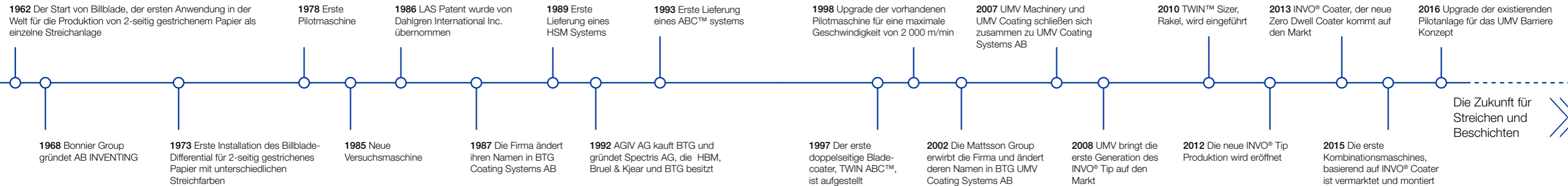

UMV Coating Systems ist nach ISO 9001:2008 zertifiziert



UMV Coating Systems ist ein Mitglied der Schwedischen Mattsson Gruppe.

Zusätzlich zu der UMV Coating Systems, ist die Mattsson Gruppe auch noch anders positioniert, u. a. mit Firmen für Mechanik, Schiffbau und Grundeigentum.

Lesen Sie mehr unter mattsson.se

Büroadresse
Industrigatan 7
SE-661 32 Säffle
Sweden

Postanschrift
PO Box 162
SE-661 24 Säffle
Sweden

GPS
N 59.129670
E 12.909878

+46 522 982 80

info@umv.com
sales@umv.com
firstname.lastname@umv.com

www.umv.com



UMV weltweit



 UMV HQ  UMV Vertretungen und Distributoren